



SHIMANO

SHIMANO AMERICAN CORPORATION

One Holland, Irvine, CA 92618 U.S.A. Phone: +1-877-577-0600

SHIMANO CANADA LTD.

685 The Queensway, Peterborough, Ontario K9J 7J6, Canada Phone: +1-705-745-3232

SHIMANO EUROPE FISHING HOLDING B.V.

Industrieweg 24, 8071 CT Nunspeet, The Netherlands Phone: +31-341-272222

DUNPHY HOLDING PTY. LTD.

UNIT1, Block A, 1-3 Endeavor Road, Caringbah, NSW 2229, Australia Phone: +61-2-9526-2144

SHIMANO (SINGAPORE) PTE. LTD.

20 Benoi Sector, Jurong Town, Singapore 629852 Phone: +65-6265-4777

SHIMANO INC.

3-77 Oimatsu-cho Sakai Osaka 590-8577 Japan Phone: +81-72-223-3467

Printed in Japan/Imprimie en Japon/Impreso en Japon (050124)

CONGRATULATIONS

You have chosen the superb quality and outstanding performance of a Shimano engineered product.

FELICIDADES

Usted ha escogido la calidad superior y el rendimiento sobresaliente de un producto diseñado por los ingenieros de Shimano.

FÉLICITATIONS

Vous avez choisi les performances exceptionnelles et la qualité d'un produit conçu par Shimano.

PARABÉNS

Você escolheu a excelente qualidade e o excepcional desempenho de um produto elaborado pela Shimano.

SHIMANO SATELLITE SERVICE CENTERS

(U.S.A)

To receive the location of the nearest authorized warranty center to you please visit us on the internet at <http://www.shimano.com>, call us toll free at **(800) 833-5540** for an automated touch tone listing, or call **(877) 577-0600** 8-5 PST to speak directly to a service representative.

(Canada)

Québec, Maritimes

•Service Shiman-Au-Peche Inc.
9490 Transcanadienne
St.Laurent, Quebec H4S 1R7
Tel:(514) 956-9695
Fax:(514) 956-0181

•Eric's Reel Shop (reels only)
16 Osborne Avenue
Dartmouth, Nova Scotia B2W 1H8
Tel:(902) 463-8758

Ontario

•Classic Sports of Canada Ltd.
655 The Queensway; Unit #9
Peterborough, Ontario K9J 7M1
Tel:(705) 741-0636
Fax:(705) 741-2718

•A. Aikman Sporting Goods & Repair
3010 Novar Road
Mississauga, Ontario L5B 1S4
Tel:(905) 277-3595
Fax:(905) 277-0088

Manitoba, Saskatchewan

•Jaycee's Rod & Reel Repair
547 Vaughan Avenue
Selkirk, Manitoba R1A 0T2
Tel:(204) 482-7477
Fax:(204) 785-8255

Alberta, British Columbia, Yukon & Northwest Territories

•Gerry Scott Agencies, Ltd.
1952 Kingsway Avenue; Suite #406
Port Coquitlam, British Columbia
V3C 6C2
Tel: (604) 464-9344
Fax: (604) 464-9301

(040330)

MAINTENANCE

Your Shimano reel is designed to provide years of dependable performance when properly maintained and lubricated. Exercise care when lubricating. Excess grease and oil can flow into places where it might hinder the performance of the reel. On most parts, only a light coat grease or a few drops of oil are required.

To clean after each use, rinse the reel under a light mist of warm water. This will rinse away dirt and breakdown salt before it deposits onto the reel. Dry the reel with a soft cloth. Next, spray a water-displacing lubricant or synthetic protectant onto a soft dry cloth. Rub evenly onto the reel to spread a thin protective layer of lubricant. (Do not spray the lubricant directly onto the reel as it can penetrate into the inner workings and breakdown any grease or oil required in maintaining the reel's functionality.) Shimano recommends that your reel be professionally cleaned and lubricated at least once a year by a Shimano Satellite Service Center in your area.

ORDERING PARTS

When ordering replacement parts, always give the model number, part number and description. Mail this to your nearest Shimano Satellite Service Center. If available, the part will be delivered on a C.O.D. basis.

REPAIR

Shimano's Satellite Service network is ready to repair and service all of your Shimano fishing reels. We highly recommend you refer any servicing and regular maintenance to a Shimano Satellite Service Center in your area. Each center is fully empowered to inspect, clean, lubricate, and make all necessary repairs, including warranty repairs. When returning a reel for service; pack the reel in a sturdy package with adequate padding. Enclose a note containing your name, address, daytime and evening phone number, email address, and a brief explanation of problem or type of service requested. For warranty repairs, also include a copy of your dated sales receipt. Ship it, insured, to your local Shimano Satellite Service Center (we recommend using a carrier who will provide you a tracking number). For a complete list of Shimano Satellite Service Centers you can visit us on the web at www.shimano.com or call our Customer Service Representatives toll free at 877-577-0600.



Pack it well.
Emballiez avec précautions.
Empaquételo bien.
Embale bem o produto.

ENTRETIEN

Votre moulinet Shimano est concu pour vous procurer des années de performance fiable s'il est correctement entretenu et lubrifié. Faites attention lors de la lubrification. L'excès de graisse ou d'huile peut se répandre dans des endroits où il peut nuire aux performances du moulinet. Sur la plupart des pièces, seule une légère couche de graisse ou quelques gouttes d'huiles sont nécessaires.

Pour nettoyer après chaque utilisation, rincez le moulinet sous une légère vaporisation d'eau chaude. Ceci rincera la crasse et dissoudra le sel avant qu'ils ne se déposent sur le moulinet. Séchez le moulinet avec un chiffon doux. Vaporisez ensuite un lubrifiant déplaçant l'eau ou un protecteur synthétique sur un chiffon doux et sec. Frottez le moulinet de façon égale afin d'établir une mince couche de protection ou de lubrifiant. (Ne vaporisez pas le lubrifiant directement sur le moulinet, il peut pénétrer le mécanisme interne et décomposer la graisse ou l'huile nécessaire à maintenir le fonctionnement du moulinet. Shimano vous recommande de faire nettoyer et lubrifier votre moulinet au moins une fois par an en vous adressant un Centre de Service Satellite Shimano après-vente agréé.

COMMANDE DE PIÉCES

Pour vos commandes de pièces de rechange, indiquez le numéro de modèle, le numéro de la pièce ainsi que sa description et envoyez votre bon de commande au Centre de Service Satellite Shimano le plus près. Si la pièce est disponible, elle vous sera livrée P.S.L. (payable sur livraison).

RÉPARATIONS

Le réseau de service satellite Shimano est prêt à assurer la réparation et l'entretien de tous vos moulinets de pêche Shimano. Nous vous recommandons fortement de confier toute réparation et maintenance régulière à un Centre de Service Satellite Shimano de vos environs. Chaque centre a l'entière capacité d'inspecter, de nettoyer, de lubrifier et d'effectuer toutes les réparations nécessaires, notamment les réparations couvertes par la garantie. Quand vous expédiez un moulinet en vue d'un entretien, emballez-le dans une boîte solide adéquatement coussinée. Insérez une note mentionnant votre nom, votre adresse, vos numéros de téléphone de jour et de soir, votre adresse électronique et une courte explication du problème ou du type de service demandé. Dans le cas de réparations couvertes par la garantie, incluez aussi une copie de votre reçu d'achat daté. Envoyez le tout, assuré, à votre centre de service satellite Shimano local (nous recommandons l'emploi d'une messagerie qui vous fournira un numéro de suivi). Pour obtenir une liste complète des centres de service satellite Shimano, vous pouvez nous visiter sur le Web à www.shimano.com ou appeler nos représentants du service à la clientèle sans frais au 877-577-0600.

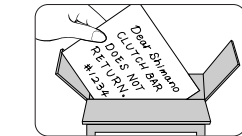

Tell us the problem.
Indiquez le problème.
Díganos el problema.
Informe o problema.

MANTENIMIENTO

Su carretel Shimano está diseñado para darle años de confiable performance si es mantenido y lubricado apropiadamente. Ponga cuidado al lubricarlo. El exceso de grasa y aceite puede fluir hacia lugares en donde podría obstaculizar la performance del carretel. Una fina capa de grasa o unas pocas gotas de aceite es todo lo que se requiere. Para lavarlo después del uso, enjuague el carretel en un vapor de agua caliente. Esto lavará el sucio y disolverá la sal antes de que se deposite en el carretel. Seque el carretel con un paño suave. Enseguida, rocíe en un paño seco un lubricante que desplace el agua o un protector sintético. Frote en forma pareja el carretel para esparcir una capa protectora fina de lubricante. (No rocíe el lubricante directamente hacia adentro del carretel ya que puede penetrar en los mecanismos interiores y disolver cualesquiera grasas o aceites requeridos para mantener la funcionalidad del carretel.) Shimano recomienda que su carretel sea limpiado y lubricado profesionalmente por lo menos una vez al año por un Centro de Servicio Satellite Shimano autorizado en su área.

ORDENANDO REPUESTOS

Cuando ordene repuestos, siempre suministre el número de modelo, el número de parte y su descripción. Envíe esta información al Centro de Servicio Satellite Shimano más cercano a usted. Si el servicio C.O.D. está disponible, sus repuestos le serán entregados de esa manera.

REPARACIÓN

La red de Servicio Satellite Shimano está lista para la reparación y mantenimiento de todos sus carretes Shimano. Le recomendamos que ponga todas sus necesidades de reparaciones y mantenimiento regular en manos del Centro de Servicio Satellite Shimano de su zona. Disponen de todos los medios para comprobar, limpiar, lubricar y realizar todas las reparaciones necesarias, incluidas aquellas en garantía. Cuando vaya a enviar un carrete, utilice un embalaje rígido con la protección adecuada. Incluya una nota con su nombre, dirección y número de teléfono, dirección de correo electrónico y una breve explicación del tipo de servicio que necesita. Para reparaciones en garantía, incluya también una copia de su factura con la fecha. Envíelo a su Centro de Servicio Satellite Shimano (recomendamos la utilización de un servicio de transporte que le facilite un número de envío). Para una lista completa de los Centros de Servicio Satellite Shimano, puede visitarnos en Internet, en la dirección www.shimano.com, o realizar una llamada gratuita al Servicio de Asistencia al Cliente, en el número 877-577-0600.

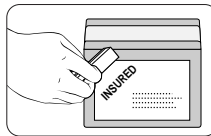

Insure and ship.
Assurez et postez.
Asegúrelo y envíelo.
Confira as informações e envie.

WARRANTY

Shimano warrants to the original purchaser that this product will be free from non-conformities in material or workmanship for the period of one year from the date of purchase. Please keep your receipt for all warranty claims. To request warranty repairs (or non-warranty service) send your reel, postage pre-paid, to the Shimano Satellite Service Center nearest you. Retailers and wholesale outlets are not required or authorized to perform warranty repairs or exchanges on behalf of Shimano, nor are they authorized to modify this warranty in any way. In the case of warranty repair requests (within 1 year of purchase date). A dated sales receipt must accompany the warranty claim. Please follow the shipping instructions outlined in the REPAIR section of this document.

Please fill out the enclosed registration card so that we may better meet your needs.

Thank you for purchasing a Shimano fishing reel.

GARANTIE

Shimano garantit à tout acheteur initial que les matériaux et la fabrication de ce produit sont entièrement conformes aux normes. Cette garantie est valable un an à partir de la date d'achat. Veuillez conserver votre reçu pour toute réclamation de garantie. Pour effectuer une demande de réparation sous garantie (ou hors garantie), envoyez votre moulinet, port payé, au Centre de Service Satellite Shimano le plus proche. Les détaillants et les distributeurs ne sont ni requis ni autorisés à effectuer des réparations sous garanties ou des échanges au nom de Shimano, ni autorisés à modifier la présente garantie sous quelque forme que ce soit. En cas de réclamation pour des réparations sous garantie (durant un an à partir de la date d'achat), un reçu de vente daté devra accompagner la réclamation de garantie. Veuillez respecter les instructions d'expédition indiquées dans la section "Réparations" de ce mode d'emploi.

Veuillez remplir la carte d'enregistrement ci-jointe afin que nous puissions mieux connaître vos besoins.

Nous vous remercions de l'achat d'un moulinet Shimano.

GARANTÍA

Shimano garantiza al comprador original que este producto estará libre de fallas en cuanto a lo material y la mano de obra por un periodo de un año a partir de la fecha de compra. Por favor guarde su recibo para cualquier reclamo de garantía. Para solicitar reparaciones bajo garantía (o servicio que no esté bajo garantía) mande su carrete con la tarifa postal previamente pagada, a Centro de Servicio Satellite Shimano más cercano a usted. No se requiere o autoriza a los vendedores al por menor y al por mayor a que hagan reparaciones bajo garantía o que hagan intercambios en favor de Shimano, ni tampoco están autorizados a modificar la garantía de ninguna manera. En caso de solicitudes para reparaciones bajo garantía (dentro de 1 año después de su compra). El recibo de venta con la fecha de la misma debe acompañar la solicitud de reparación bajo garantía. Por favor siga las instrucciones de envío descritas en este documento bajo la sección titulada REPARACION.

Gracias por comprar un carrete de pesca Shimano.

MANUTENÇÃO

Sua carretilha Shimano foi projetada para oferecer anos de desempenho seguro, desde que corretamente mantida e lubrificada. Porém, tenha cuidado ao lubrificá-la: excesso de graxa ou óleo pode atingir determinadas partes que podem comprometer o desempenho da carretilha. Na maioria das partes, basta apenas uma leve camada de graxa ou algumas gotas de óleo.

Para limpar depois de cada uso, enxágue a carretilha em uma névoa suave de água morna. Isso vai remover a sujeira e dissolver o sal antes que ele se fixe na carretilha. Seque a carretilha com um pano macio. Em seguida, pulverize lubrificante desumidificador ou protetor sintético em um pano seco e macio. Esfregue uniformemente sobre a carretilha para criar uma fina camada protetora de lubrificante. (Não pulverize o lubrificante diretamente sobre a carretilha, porque ele pode penetrar nas engrenagens e dissolver alguma graxa ou óleo necessários para a manter sua funcionalidade.) A Shimano recomenda que sua carretilha seja limpa e lubrificada por profissionais pelo menos uma vez por ano em um Centro Autorizado Shimano em sua região.

PEÇAS DE REPOSIÇÃO

Ao requisitar peças de reposição, forneça sempre o modelo da carretilha, o número da peça e sua descrição. Envie seu pedido pelo correio para o Centro Autorizado Shimano mais próximo de você. Se disponível, a peça será entregue na modalidade C.O.D.

CONCERTO

A rede de serviços " Shimano Satellite " está pronta para concertar e fazer a manutenção de todas as suas carretilhas de pesca Shimano. Recomendamos fortemente que qualquer serviço de reparo ou manutenção periódica seja realizado em um Centro " Shimano Satellite " em sua região. Cada centro está plenamente autorizado a revisar, limpar, lubrificar e fazer todos os concertos necessários, inclusive os cobertos pela garantia. Ao enviar uma carretilha para reparo, embale-a em um pacote resistente com proteção adequada. Inclua uma nota contendo seu nome, endereço, número de telefone para encontrá-lo durante o dia e à noite, endereço de e-mail, e uma explicação breve do problema ou o tipo se serviço solicitado. Para concertos na garantia, inclua também uma cópia datada de seu recibo de compra. Envie tudo, por correspondência registrada, para seu Centro " Shimano Satellite " local (nós recomendamos utilizar uma transportadora que lhe fornecerá um número de rastreamento de sua remessa). Para obter uma lista completa de todos os Centros de atendimento " Shimano Satellite " você pode nos visitar na internet no site www.shimano.com ou ligar gratuitamente para um de nossos representantes do Serviço de Atendimento ao Cliente no número 877-577-0600 .

GARANTIA

A Shimano garante ao comprador original que este produto estará livre de irregularidades em relação ao material ou fabricação pelo período de um ano a partir da data de compra. Por favor guarde seu recibo para todas solicitações de garantia. Para solicitar concertos cobertos pela garantia (ou serviço fora da garantia), envie a sua carretilha e taxa postal pré-paga para o Centro Autorizado Shimano mais próximo de você. Os varejistas e atacadistas não têm o compromisso ou a autorização para executar concertos cobertos pela garantia ou trocas em nome da Shimano, nem estão autorizados a modificar este termo de garantia em qualquer aspecto.

No caso de pedidos de concerto na garantia (dentro de 1 ano a partir da data de compra), o pedido deve ser acompanhado do recibo de compra datado. Um recibo de compra datado deve acompanhar o certificado de garantia. Por favor, siga as instruções de envio descrito na seção de CONCERTO deste documento.

Por favor, preencha o cartão de registro de modo que possamos melhorar o atendimento às suas necessidades.

Obrigado por adquirir um equipamento de pesca Shimano.

FEATURE AND CONTROL POSITIONS

FEATURES:

- 6.2:1 gear ratio (5.1:1 on #100BPV)
- 6 A-RB stainless steel ball bearings + 1 A-RB stainless steel roller bearing
- Escape hatch
- High Efficiency Gear (HEG)
- Shimano Super Free bearing supported pinion gear system
- Dartanium Drag
- Super Stopper anti-reverse
- Shimano Variable Brake System (VBS)
- Paddle knob power handle
- QuickFire II clutch bar casting system
- One piece aluminum body construction
- Precision aluminum Lo-Mass spool (#100B, #100BPV)
- Precision aluminum spool (#100BSV)

CARACTÉRISTIQUES:

- Rapport d'engrenage 6.2:1 (5.1:1 modèle 100BPV)
- 6 A-RB roulements à billes en acier inoxydable et 1 A-RB roulement à rouleaux en acier inoxydable
- Trappe de dégagement
- Super Engrenages (HEG)
- Système d'engrenage de pignon supporté par roulement Shimano Super Free
- Trainee en Dartanium
- Super Stopper anti-retour
- Système de freinage variable Shimano (VBS)
- Poignée double à prise aplatie
- de lancer avec barre d'embrayage QuickFire II
- Boîtier monobloc anodisé en aluminium
- Bobine de précision perforée en aluminium (#100B, #100BPV)
- Tambour de précision en aluminium (#100BSV)

CARACTERÍSTICAS:

- Proporción de equipo 6.2:1 (5.1:1 en el #100BPV)
- 6 A-RB cojinetes de bolas de acero inoxidable + 1 A-RB cojinete de rodillos de acero inoxidable
- Escotilla de escape
- Engranaje Altamente Eficiente (HEG)
- Sistema de piñón a engranaje respaldado por cojinetes Shimano Super Free
- Arrastre de Dartanio
- Sistema contra marcha atrás Super Stopper
- Sistema de Freno Variable Shimano (VBS)
- Poderoso mango con perilla de paleta
- Sistema de lanzamiento QuickFire II con embrague de barra
- Cuerpo construido de una sola pieza de aluminio
- Carrete Perforado de Aluminio de Precisión (#100B, #100BPV)
- Preciso carrete de aluminio (#100BSV)

CARACTERÍSTICAS:

- Relação de recolhimento : 6.2 : 1 (5.1 : 1 no modelo # 100BPV)
- Rolamentos A-RB de esferas de aço inoxidável + 1 rolamento A-RB de cilindros de aço inoxidável
- Escotilha de escape
- Engrenagem de Alta Eficiência (HEG)
- Sistema Shimano " Super Free " de engrenagem de pinhão assistido por rolamentos.
- Disco de Fricção de Dartanium
- Anti-reverso Super Stopper
- Sistema Shimano de Freio Variável (VBS)
- Manivela reforçada com manopla anatômica
- Sistema de arremesso com tecla de engate - QuickFire II
- Construção monobloco em alumínio.
- Carretel aliviado de precisão em alumínio. (#100B, #100BPV)
- Corpo de alumínio (#100BSV)

CONTROLS:

Variable Brake System

Escape hatch

High Efficiency Gear

Precision aluminum Lo-Mass spool

Precision aluminum spool

Cast Control Knob

QuickFire II Clutch Bar

Paddle Knob with SEPTON CPD Handle Knob

Cold Foged Handle

Super Stopper

Star Drag

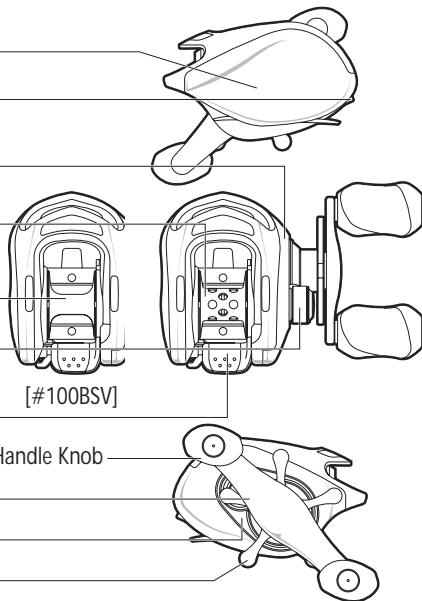

SPECIFICATIONS

CHRONARCH SERIES SPECIFICATIONS:

ITEM No.	GEAR RATIO	WEIGHT oz.(g)	LINE CAPACITY lb.-yds.
CH-100B	6.2 : 1	9.1 (255)	10-130 12-120 14-100
CH-100BPV	5.1 : 1	9.1 (255)	10-130 12-120 14-100
CH-100BSV	6.2 : 1	9.4 (265)	10-150 12-130 14-110

CHRONARCH REELS ARE PROTECTED BY THE FOLLOWING PATENTS

MODEL	U.S.A. PAT. No.
• CH-100B/CH-100BPV/CH-100BSV	5249760, 5139213, 5393005 5906323, 6460793

SUPER STOPPER



SUPER STOPPER

Super Stopper anti-reverse uses a one-way stainless steel roller bearing to eliminate backlash. It helps you drive the hook home. The quicker you can take up line, the less likely a fish will be able to expel your hook.

SUPER STOPPER

El sistema contra marcha atrás del Super Stopper utiliza un cojinete de rodillos de acero inoxidable de un solo sentido para eliminar el juego hacia atrás. Le ayuda a recuperar el anzuelo. Cuanto más rápido pueda recuperar la línea, menor será la posibilidad de que el pez expulse su anzuelo.

SUPER STOPPER

Le Super Stopper anti-retour a été conçue afin d'éliminer totalement le jeu en employant un rouleau à billes en acier inoxydable qui tourne dans une seule direction (sens des aiguilles d'une montre). Ceci vous aide à ramener facilement l'hameçon et plus vite vous tirez sur la ligne, moins le poisson aura de chances de se décrocher.

SUPER STOPPER

O Super Stopper anti-reverse usa um rolamento cilíndrico de aço inoxidável que permite movimento em apenas uma direção para eliminar o retrocesso do carretel. Isso o ajuda no recolhimento da linha e na condução do anzol nas fisgadas. Quanto mais rápido você esticar a linha, eliminando a folga, mais difícil se torna para o peixe expelir o anzol.

ESCAPE HATCH AND VBS ACCESS

- Open / Ouvrir / Abrire
- Lower the Escape Hatch Trigger / Abaisser la détente de la trappe de dégagement / Baje el Desconector de la Escotilla de Escape / Abaixa a trava da escotilha de escape
- Rotate and open sideplate B / Faire tourner et ouvrir la plaque latérale B / Haga girar y abra la placa lateral B / Gire e abra a tampa lateral B
- Unscrew hub B and remove the spool / Dévisser le moyeu B et retirer la bobine / Desenrosque el núcleo B y retire la bobina / Desparafuse a fixação central B e remova o carretel
- Close / Refermer / Cerrar
- Raise the Escape Hatch Trigger / Soulever la détente de la trappe de dégagement / Suba el Desconector de la Escotilla de Escape / Levante a trava da escotilha de escape
- Close / Refermer / Cerrar

ESCAPE HATCH AND VBS ACCESS

The Escape Hatch allows the user to quickly and easily adjust the VBS brake setting while fishing. To use simply flip the Escape Hatch Trigger and the sideplate will open and rotate allowing access to the brake weights. The sideplate remains attached and the spool cannot fall out. To remove the spool, unscrew the hub in a counterclockwise direction.

TRAPPE DE DÉGAGEMENT ET ACCÈS AU VBS

La trappe de dégagement permet à l'utilisateur d'ajuster rapidement et facilement le réglage du frein VBS tout en pêchant. Pour l'utiliser, il suffit de faire basculer la détente de la trappe de dégagement et la plaque latérale s'ouvre et tourne, permettant l'accès aux poids du frein. La plaque latérale reste fixée empêchant la bobine de tomber. Pour retirer la bobine, dévissez le moyeu dans le sens inverse des aiguilles d'une montre.

ESCOTILLA DE ESCAPE Y ACCESO VBS

La Escotilla de Escape le permite al usuario ajustar rápida y fácilmente el reglaje del freno VBS mientras pesca. Para usarla simplemente dele vuelta al Desconector de la Escotilla de Escape y la placa lateral se abrirá y girará permitiendo el acceso a las pesas del freno. La placa lateral permanece anexa y la bobina no puede caerse. Para retirar la bobina, desenrosque el núcleo en la dirección contraria a las agujas del reloj.

ESCOTILHA DE ESCAPE E ACESSO AO VBS

A escotilha de escape permite ao usuário de forma rápida e fácil o ajuste do Sistema de freio VBS durante a pescaria. Para usar simplesmente deslize a trava da escotilha de escape e a tampa lateral girará e se abrirá, permitindo o acesso aos pesos do Sistema de Freio. A tampa lateral permanece conectada a carretilha e o carretel continua preso sem risco de queda na água. Para remover o carretel, desparafuse a fixação central no sentido anti-horário.

A-RB (ANTI-RUST BEARINGS)



A-RB (ANTI-RUST BEARINGS)

Through Shimano's original surface treatment process, we have drastically improved the bearing's resistance against corrosion.

A-RB (COJINETES ANTIOXIDO)

A través del tratamiento de superficie original de Shimano, hemos mejorado drásticamente la resistencia del cojinete contra la corrosión.

A-RB (ROULEMENTS ANTI-ROUILLE)

Grâce au processus original de traitement des surfaces de Shimano, la résistance à la corrosion des roulements a été grandement améliorée.

A-RB (ROLAMENTOS RESISTENTES A CORROSAO)

Através do exclusivo processo Shimano de tratamento da superfície, a resistência dos rolamentos contra corrosão foi drasticamente aumentada.

SEPTON CPD HANDLE KNOBS FOR COMFORT

The CHRONARCH handlebar knob is made of SEPTON CPD, a thermoplastic elastomer excellent elasticity. It is a PVC-free and solvent-free product that gives a comfortable, tactile feel. (*SEPTON is a registered trademark of Kuraray Co.,Ltd)

BOUTONS DE POIGNEE SEPTON CPD POUR LE CONFORT

Le bouton de la poignée du CHRONARCH est en SEPTON CPD, un élastomère thermoplastique à l'excellente élasticité. Il est garanti sans PVC et sans produit solvant lui donnant un toucher confortable et sensible. (*SEPTON est une marque déposée de Kuraray Co.,Ltd)

PERILLAS DE MANGO SEPTON CPD PARA COMODIDAD

La perilla de la barra del mango del CHRONARCH está hecha de SEPTON CPD, un elastómero termoplástico de excelente elasticidad. Es un producto libre de cloruro polivinílico (PVC) y de solventes que da un toque cómodo, táctil. (*SEPTON es una marca de fábrica registrada de Kuraray Co. Ltda)

CABO DE "SEPTON CPD " PARA MAIOR CONFORTO

O cabo da manivela da CHRONARCH é feita de " SEPTON CPD ", um composto elástico termoplástico. É um produto sem solvente e PVC que fornece uma sensação confortável de tato. (*SEPTON é marca registrada da Kuraray Co.,Ltd)

VBS/FRICTION ADJUSTMENTS

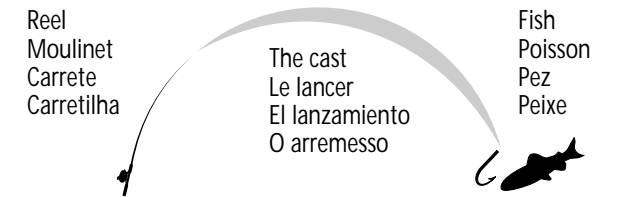

- If backlash occurs here adjust with Shimano Variable Brake System controls.
- If backlash occurs here adjust Friction cast control.
- Si la perruque se produit ici, ajustez avec le système de frein variable.
- Si la perruque se produit ici, ajustez le bouton de "commande à lancer".
- Si el contragolpe ocurre aquí, ajuste con el Shimano Variable Brake System (Sistema de Freno Variable Shimano)
- Si el contragolpe ocurre aquí, ajuste con el control de fricción del lanzamiento.
- Se a cabeleira acontece aqui ajuste com controles de Sistema Shimano de Freio Variáveis.
- Se a cabeleira acontece aqui ajuste o controle de arremesso de Fricção.

CAST CONTROLS

Gaining control over spool overruns, or "backlashes" is quite easy (see diagram below). Overruns occurring near the beginning of the cast are best controlled with the Shimano Variable Brake System. Overruns occurring at the end of the cast are best controlled with the friction cast control.

COMMANDES DE LANCER

Acquérir le contrôle sur les fameuses "perruques" de fil est très facile (voir le diagramme ci-dessous). Les perruques de fil qui se produisent au début du lancer seront le mieux contrôlées avec le Système de Frein Variable de Shimano. Les perruques de fil qui se produisent à la fin du lancer sont mieux contrôlées avec le bouton de commande de friction de lancer.

CONTROLES DE LANZAMIENTO

El ganar control sobre los desbordes de bobina, o "contragolpes" es bastante fácil (ver el diagrama abajo). Los desbordes que ocurren cerca del principio del lanzamiento son mejor controlados con el Sistema de Freno Variable Shimano. Los desbordes de sedal que ocurren al final del lanzamiento son mejor controlados con el control de fricción de lanzamiento.

CONTROLES DE ARREMESSO

Controlar o desenrolar excessivo de linha na carretilha, ou "cabeleira", é bastante fácil (veja diagrama abaixo). Cabeleiras que acontecem no início do arremesso são melhores controladas com o Sistema Shimano de Freio Variável. Cabeleiras que acontecem ao final do arremesso são melhores controladas com o ajuste de fricção do controle de arremesso.

QUICKFIRE II

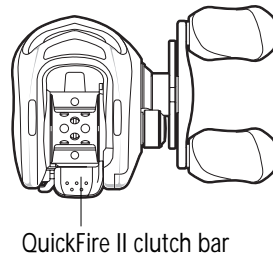

QUICKFIRE II

The QuickFire II thumb bar gives you the ability to control both the spool and the clutch with your thumb alone. The natural hand position puts your thumb right on the QuickFire II clutch bar. Press the bar to disengage the spool for unparallelled casting, then turn the crank to reengage gearing.

QUICKFIRE II

La barra para el pulgar del QuickFire II le proporciona la capacidad de controlar el carrete y el embrague usando solo el dedo pulgar. La posición natural de la mano coloca su dedo pulgar justo encima de la barra del embrague del QuickFire II. Presione la barra para desenganchar el carrete y tener un lanzamiento sin igual, luego de vuelta a la manivela para volver a enganchar el mecanismo.

QUICKFIRE II

La barre QuickFire II vous offre la possibilité de contrôler à la fois le tambour et l'embrayage uniquement avec le pouce. En position naturelle, le pouce se place exactement sur la barre d'embrayage QuickFire II. Appuyez sur la barre pour désengager le tambour pour un lancer non-parallèle, puis tournez la manivelle pour réengager l'engrenage.

QUICKFIRE II

A tecla de engate - Quick Fire II fornece a você condições de controlar tanto o carretel como o mecanismo de engate apenas com seu dedo polegar. A posição natural da mão põe seu dedo polegar direito na tecla de engate QuickFire II. Aperte a tecla para soltar o carretel para um arremesso sem igual, então gire a manivela para re-engrenar.

ASSEMBLING, DISASSEMBLING THE HANDLE

- To tighten (assembly) / Pour serrer (montage) / Para ajustar (armado) / Para apertar (montagem)

ASSEMBLING, DISASSEMBLING THE HANDLE

1. Remove the handle by unscrewing the screw at the joint.
2. Remove the nut with a wrench and disassemble.
3. When re-assembling, use radio pliers to hold the piece down while tightening the nut, as shown in the illustration below.

ARMANDO, DESARMANDO LA EMPUÑADURA

1. Remueva la empuñadura desatornillando el tornillo en la juntura.
2. Remueva la tuerca con una llave y desármela.
3. Cuando la vuelva a armar, use unos alicates para sostener la pieza hacia abajo mientras que ajusta la tuerca, como se muestra en la ilustración más abajo.

MONTAGE, DÉMONTAGE DE LA POIGNÉE

1. Enlever la poignée en dévissant la vis de l'assemblage.
2. Enlever l'écrou à l'aide d'une clé de serrage et démonter.
3. Lors du remontage, utiliser une pince radio pour maintenir la pièce pendant le serrement de l'écrou, comme montré dans l'illustration ci-dessous.

MONTAGEM, DESMONTAGEM DA EMPUÑADURA

1. Remova a manivela retirando o parafuso da junta.
2. Remova a porca com uma chave inglesa e desmonte.
3. Ao remontar, utilize um alicate de bico para segurar a peça enquanto a porca é apertada, conforme a figura abaixo.

VARIABLE BRAKE SYSTEM (VBS)

The Shimano Variable Brake System (VBS) uses weights located on the palming side of the reel. The casting characteristics of the reel are easily modified by switching all or combinations of the six brake weights "on" or "off".

To access the brake weights on your reel see the instructions under "Escape hatch" in this manual.

To turn a weight "on" simply push it out (toward the outer spool edge) past the inner retaining clips. To turn a weight "off" push the weight inward past the clips. Weights can be removed by pushing them out past the last retaining clip.

SISTEMA DE FRENO VARIABLE (VBS)

El Sistema de Freno Variable (VBS) Shimano utiliza las pesas que están situadas en el lado de la palma del carrete. Las características del lanzamiento son fácilmente modificadas al cambiar de "on" a "off" todas las combinaciones de los frenos de las pesas.

Para tener acceso a los frenos de las pesas de su carrete, vea las instrucciones bajo el rubro "Escotilla de escape" en este manual.

Para cambiar una pesa a la posición "on", simplemente empujela hacia afuera (hacia el borde externo del carrete) pasando los sujetadores internos. Para cambiar una pesa a la posición "off", empuje la pesa hacia adentro pasando los sujetadores internos. Las pesas pueden ser quitadas cuando se las empuja hacia afuera más allá del último sujetador.

SYSTEME DE FREIN VARIABLE (VBS)

Le système de frein variable (VBS) Shimano comprend des poids situés sur le côté du tambour. Les caractéristiques de lancer du moulinet peuvent être aisément modifiées en mettant tous ou certains poids de freinage sur la position "on" ou sur "off".

Pour installer les poids sur le moulinet, consultez les instructions données au paragraphe intitulé "Trappe de dégagement" de ce mode d'emploi.

Pour mettre un poids en position "on", poussez-le simplement vers l'extérieur (vers le bord extérieur du tambour) au-dessus des agrafes de retenue intérieures. Pour le mettre en position "off", poussez le poids vers l'intérieur au-dessus des agrafes. Les poids peuvent être enlevés en les poussant vers l'extérieur au-dessus de la dernière agrafe de retenue.

SISTEMA DE FREIO VARIÁVEL

O Sistema Shimano de Freio Variável usa pesos localizados na parte lateral da carretilha que fica ao lado da empunhadura. As características de arremesso da carretilha são facilmente modificadas, ligando "on" ou desligando "off" todos os seis pesos de freio ou fazendo combinações entre eles.

Para acessar os pesos de freio em sua carretilha, veja as instruções de Escotilha de Escape neste manual.

Para "ligar" um peso simplesmente empurre-o para fora (em direção à borda do carretel) além dos cliques retentores internos. Para "desligar" um peso, empurre-o em direção ao eixo, aquém dos cliques. Os pesos podem ser desativados, empurrando-os para além do último clipe retentor.

CAST CONTROL

The cast control knob is used to add the proper amount of friction to the spool. Too much friction shortens the casting distance, too little leaves overrun and backlash unchecked. Turn the cast control knob clockwise to increase friction, counter-clockwise to decrease friction. The proper setting will vary with lure type and weight, and line weight.

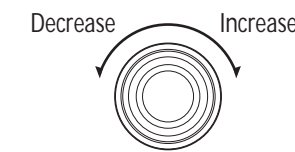

CONTROL DE LANZAMIENTO

La perilla de control de lanzamiento se utiliza para aumentar la cantidad adecuada de fricción en el carrete. Demasiada fricción disminuye la distancia del lanzamiento, y muy poca fricción deja el desborde de límite y el contragolpe sin ser chequeados. Haga girar la perilla de control de lanzamiento en el sentido de las agujas del reloj para aumentar la fricción, y en sentido contrario para disminuir la fricción. El ajuste adecuado dependerá del tipo de carnada y su peso y del peso de la línea.

COMMANDE DE LANCER

Le bouton de commande de lancer est utilisé pour ajouter la friction nécessaire au tambour. En effet, si une friction excessive réduit la distance du lancer, une friction trop réduite peut en revanche laisser trop de mou. Tournez le bouton de commande de lancer dans le sens des aiguilles d'une montre pour augmenter la friction et dans le sens inverse pour la diminuer. Les réglages dépendent du type d'appât, des différents poids utilisés et de la capacité du monofilament.

CONTROLE DE ARREMESSO

O botão de controle de arremesso é usado para adicionar a quantidade apropriada de fricção no carretel. Fricção demais encurta a distância do arremesso; pouca fricção dá possibilidade de desenrolar em excesso ou de formar cabeleira. Gire o botão de controle de arremesso no sentido horário para aumentar a fricção, e no sentido anti-horário para diminuir a fricção. O ajuste adequado variará com o tipo e peso da isca, e peso da linha.